

MAX®

HA55SF-ST(CE)

PNEUMATISK DYKKERSØMPISTOL



BETJENINGS- og VEDLIGEHOLDELSERMANUAL



ADVARSEL

INDEN DU BRUGER DETTE VÆRKTØJ, SKAL DU LÆSE DENNE VEJLEDNING GRUNDIGT FOR AT SIKRE, AT DU FORSTÅR SIKKERHEDSADVARSLERNE OG INSTRUKTIONERNE. OPBEVAR DISSE INSTRUKTIONER SAMMEN MED VÆRKTØJET TIL SENERE BRUG.

INDEKS

DANSK **Side 3 til 18**

DEFINITIONER AF SIGNALORD

ADVARSEL: Angiver en potentielt farlig situation, der kan medføre dødsfald eller alvorlige personskader, hvis den ikke undgås.

FORSIGTIG: Angiver en potentielt farlig situation, der kan medføre mindre eller moderate personskader, hvis den ikke undgås.

BEMÆRK: Fremhæver vigtige oplysninger.

INDEKS

1. SIKKERHEDSINSTRUKTIONER 3
 2. SPECIFIKATIONER OG TEKNISKE DATA 7
 3. LUFTFORSYNING OG TILSLUTNINGER..... 9
 4. BETJENINGSINSTRUKTIONER..... 10
 5. VEDLIGEHOLDELSE 18
 6. OPBEVARING 18
 7. FEJLFINDING OG REPARATIONER..... 18



INDEN DU BRUGER DETTE VÆRKTØJ, SKAL DU LÆSE DENNE VEJLEDNING GRUNDIGT FOR AT SIKRE, AT DU FORSTÅR SIKKERHEDSADVARSLERNE OG INSTRUKTIONERNE.

ADVARSEL OPBEVAR DISSE INSTRUKTIONER SAMMEN MED VÆRKTØJET TIL SENERE BRUG.

**1. SIKKERHEDS-
INSTRUKTIONER**



ADVARSEL

FOR AT UNDGÅ ALVORLIG PERSONSKADE ELLER BESKADIGELSE AF EJENDOM

SKAL DU LÆSE OG FORSTÅ DE FØLGENDE SIKKERHEDSINSTRUKTIONER OMHYGGELIGT, FØR DU BRUGER VÆRKTØJET. OVERHOLDER DU IKKE ADVARSLERNE KAN DET MEDFØRE ALVORLIGE ELLER LIVSFARLIGE SKADER.

FORHOLDSREGLER VED BRUG AF VÆRKTØJET



1. BÆR SIKKERHEDSBRILLER

Øjnene er altid i fare som følge af risikoen for, at udstødningsluften hvirvler støv op i ansigtet, eller at en fastspændingsanordning flyver af pga. forkert brug af værktøjet. Der skal af disse årsager altid bæres sikkerhedsbriller under brug af værktøjet.

Arbejdsgiveren og/eller brugeren skal sørge for, at der bæres passende øjenbeskyttelse. Udstyr til øjenbeskyttelse skal overholde kravene i direktiv 89/686/EØF fra 21. dec. 1989 (the American National Standards Institute, ANSI Z87.1) og beskytte både foran og i siderne.

Arbejdsgiveren er ansvarlig for at sikre, at den medarbejder, der betjener værktøjet, og det øvrige personale i arbejdsområdet bærer øjenbeskyttelse.

BEMÆRK: Briller uden afskærmning i siderne samt ansigtsværn yder ikke tilstrækkelig beskyttelse i sig selv.



2. DER KAN VÆRE KRAV OM AT BRUGE HØREVÆRN I VISSE OMGIVELSER

Da arbejdsforholdene kan omfatte, at brugeren udsættes for høje støjniveauer, der kan medføre høreskade, skal arbejdsgiveren og brugeren sikre, at der stilles passende høreværn til rådighed, og at de bæres af såvel brugeren som andre personer i arbejdsområdet.



3. SØRG FOR AT ANVENDE EN SÆRLIG LUFTKOMPRESSOR OG LUFTSLANGE VED BRUG AF VÆRKTØJET.

For at forbedre ydeevnen er arbejdsstrykket indstillet højere end konventionelle sømpistoler. For at bruge værktøjet skal du have den særlige luftkompressor og luftslange. Brug af brændbar trykgas (f.eks. ilt, acetylen osv.) medfører unormal antændelse, hvilket kan medføre eksplosion. Brug kun den særlige luftkompressor og luftslange.

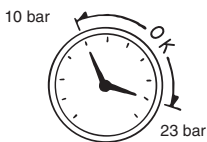

4. ARBEJD INDEN FOR DET KORREKTE LUFTRYKSOMRÅDE

Dette værktøj er konstrueret til at fungere inden for et luftryksområde på 10 til 23 bar. Trykket skal justeres til den type arbejdsemne, der fastgøres. Værktøjet må aldrig bruges, hvis driftstrykket overstiger 23 bar.

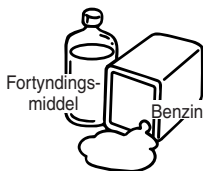

5. BENYT IKKE VÆRKTØJET I NÆRHEDEN AF BRANDFARLIGE STOFFER

Brug aldrig værktøjet i nærheden af brandfarlige stoffer (f.eks. fortyndingsmiddel, benzin osv.). Flygtige dampe fra disse stoffer kan blive suget ind i kompressoren og komprimeret sammen med luften, hvilket kan medføre en eksplosion.

6. BENYT ALDRIG VÆRKTØJET I EN EKSPLOSIV ATMOSFÆRE

Gnister fra værktøjet kan antænde gasser, støv og andre brændbare materialer.

7. BRUG IKKE EN FORKERT FITTING

Tilkoblingen på værktøjet må ikke holde trykket, når luftforsyningen frakobles. Hvis der bruges en forkert fitting, kan værktøjet forblive fyldt med luft efter frakobling og vil derfor kunne skyde et søm, selv efter at luften er frakoblet, hvilket kan forårsage personskade.



8. FRAKOBL LUFTFORSYNINGEN, OG TØM MAGASINET, NÅR VÆRKTØJET IKKE ER I BRUG

Afbryd altid luftforsyningen fra værktøjet, og tøm magasinet, når arbejdet er færdiggjort eller udskydes, når værktøjet er uden opsyn, når der flyttes til et andet arbejdssted, når værktøjet justeres, demonteres eller repareres, og når du fjerner et blokeret søm.

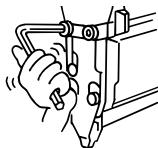

9. KONTROLLER SKRUEPÅSPÆNDING

Løse eller forkert installerede skruer eller bolte forårsager ulykker og værktøjsskader, når værktøjet tages i brug. Efterse værktøjet for at kontrollere, at alle skruer og bolte er strammet og korrekt installeret, før værktøjet tages i brug.



10. BERØR IKKE AFTRÆKKEREN, MEDMINDRE DU VIL SKYDE ET SØM

Når luftforsyningen er koblet til værktøjet, må du aldrig berøre aftrækkeren, medmindre du vil skyde et søm ind i arbejdsområdet. Det er farligt at gå med værktøjet med aftrækkeren trukket, og disse og lignende handlinger skal undgås.



11. PEG ALDRIG MED UDLØBSÅBNINGEN MOD DIG SELV ELLER ANDRE

Hvis udløbsåbningen peger mod personer, kan der ske alvorlige ulykker, hvis værktøjet aktiveres ved en fejl. Sørg for, at udløbsåbningen ikke er vendt mod personer, når slangen til- og frakobles, når søm lægges i eller tages ud af magasinet eller ved lignende arbejdsgange.

12. BRUG ANGIVNE BEFÆSTELSESELEMENTER (SE SIDE 7)

Bruges der andre søm end de angivne søm, vil det medføre, at værktøjet ikke fungerer. Sørg for kun at bruge de angivne søm, når værktøjet bruges.

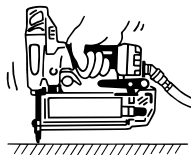

13. PLACÉR UDLØBSÅBNINGEN KORREKT PÅ ARBEJDSFLADEN

Hvis udløbsåbningen på spidsen ikke placeres korrekt, kan det medføre, at et søm flyver op, hvilket er ekstremt farligt.



14. HOLD HÆNDER OG KROP VÆK FRA UDLØBSÅBNINGEN

Når værktøjet påfyldes og bruges, må du aldrig placere hånden eller nogen dele af kroppen i værktøjets sømudløbsområde. Det er meget farligt at ramme hænder eller krop ved et uheld.

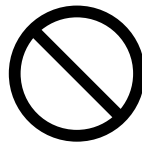
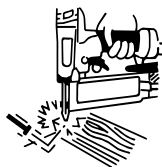

15. SKYD IKKE SØM IND TÆT PÅ KANTEN OG HJØRNERNE AF ARBEJDSOMRÅDET OG I TYNDE MATERIALER

Arbejdsområdet kan flække, og sømmet kan flyve afsted og ramme nogen.

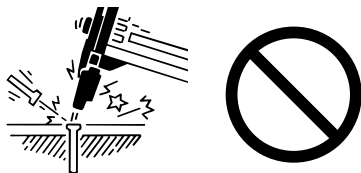

16. SKYD IKKE SØM OVEN PÅ ANDRE SØM

Hvis søm skydes oven på andre søm, kan det medføre, at søm slynges bort, hvilket kan føre til personskader.

17. SÅDAN FJERNES SØMMENE, NÅR ARBEJDET ER FÆRDIGT

Hvis søm efterlades i magasinet, når arbejdet er færdigt, kan der ske alvorlige ulykker, inden arbejdet genoptages, hvis værktøjet håndteres uforsigtigt, eller hvis luftarmaturet tilkobles. Derfor skal alle søm, der er tilbage i magasinet, fjernes, når arbejdet er færdigt.

18. KONTROLLÉR JÆVNLIGT FUNKTIONEN AF KONTAKTUDLØSERMEKANISME, HVIS VÆRKTØJET ER AF TYPEN MED KONTAKTUDLØSER

Brug ikke værktøjet, hvis udløseren ikke fungerer korrekt, da det kan føre til utilsigtet affyring af søm. Pil ikke ved en kontaktudløsermekanisme, der fungerer korrekt.

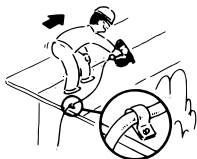

19. SÅDAN BRUGES VÆRKTØJET UDENDØRS ELLER PÅ ET HØJTLIGGENDE STED

Når tage eller lignende skrånende overflader skal fastgøres, skal du starte fastgørelsen på den nedre del og langsomt arbejde dig opad. Det er farligt at fastgøre baglæns, da du kan miste fodfæstet.

Fastgør slangen tæt på det sted, hvor du skal bruge sømpistolen. Der kan ske ulykker, hvis der trækkes utilsigtet i slangen, eller hvis slangen sidder fast.

20. BRUG ALDRIG VÆRKTØJET, HVIS DELE AF VÆRKTØJETS BETJENINGSSEHEDER (F.EKS. AFTRÆKKER, KONTAKTARM) IKKE KAN BETJENES, ER FRAKOBLET, MODIFICERET ELLER IKKE FUNGERER KORREKT

21. AKTIVÉR ALDRIG VÆRKTØJET UD I LUFTEN

På den måde kan det undgås, at søm flyver frit omkring, og at værktøjet belastes overdrevet.

22. GÅ ALTID UD FRA, AT VÆRKTØJET INDEHOLDER SØM

23. RESPEKTÉR VÆRKTØJET SOM ET ARBEJDSREDSKAB

24. VÆRKTØJET MÅ IKKE BRUGES TIL SJOV OG BALLADE

25. LÆG ALDRIG SØM I VÆRKTØJET, NÅR EN AF BETJENINGSSEHEDERNE (F.EKS. AFTRÆKKER, KONTAKTARM) ER AKTIVERET

26. FØLG DE RELEVANTE NATIONALE REGLER, NÅR VÆRKTØJET ELLER DETS DELE SKAL BORTSKAFFES.

OVERHOLD FØLGENDE GENERELLE FORSİGTIGHEDSREGLER UD OVER DE ØVRIGE ADVARSLER I DENNE VEJLEDNING

- Brug ikke værktøjet som en hammer.
- Bær altid værktøjet i hånden, bær det aldrig i luftslangen.
- Værktøjet må kun bruges til det formål, det er beregnet til.
- Undlad at fjerne eller pille ved betjeningsenhederne (f.eks. AFTRÆKKER, KONTAKTARM)
- Opbevar værktøjet på et tørt sted utilgængeligt for børn, når det ikke er i brug.
- Brug ikke værktøjet uden sikkerhedsadvarselsetiket.
- Undlad at ændre i værktøjets oprindelige design eller funktion uden godkendelse fra MAX CO., LTD.

2. SPECIFIKATIONER OG TEKNISKE DATA

1. DELENES BETEGNELSER

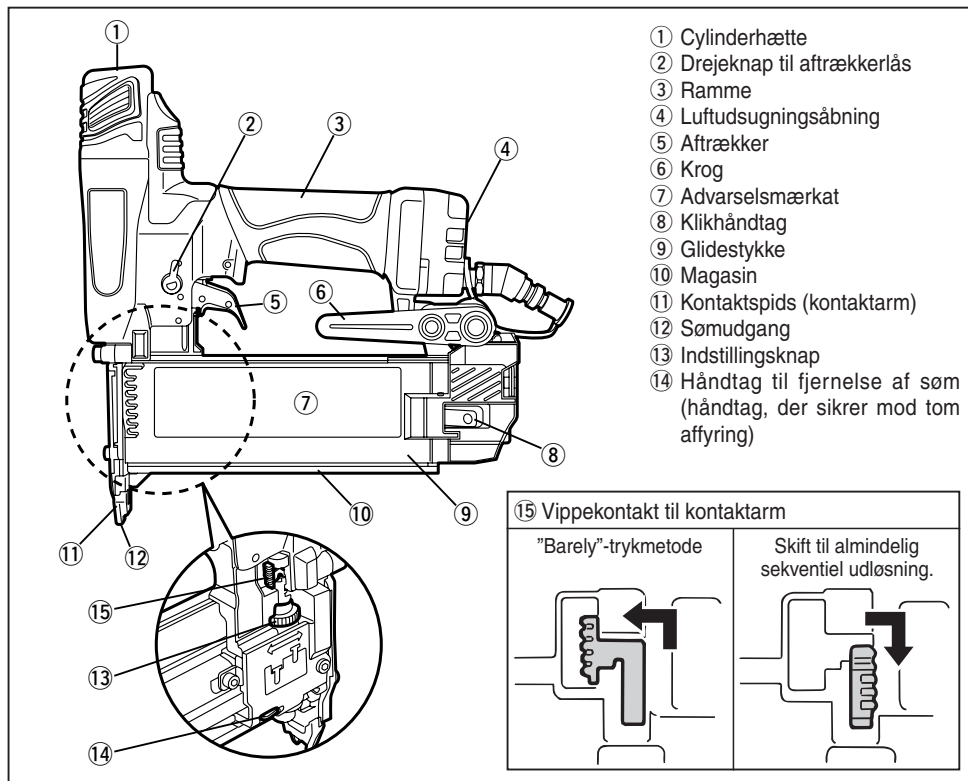

2. VÆRKTØJSSPECIFIKATIONER

PRODUKTNR.	HA55SF-ST (CE)
HØJDE	237 mm
BREDDE	63 mm
LÆNGDE	258 mm
VÆGT	1,1 kg
ANBEFALET DRIFTSTRYK	10 til 23 bar
LUFTFORBRUG	1,08l ved et driftstryk på 18 bar
TILBEHØR	Sekskantstangnøgle, kontaktspids, sikkerhedsbriller

3. SPECIFIKATIONER FOR DYKKERSØM

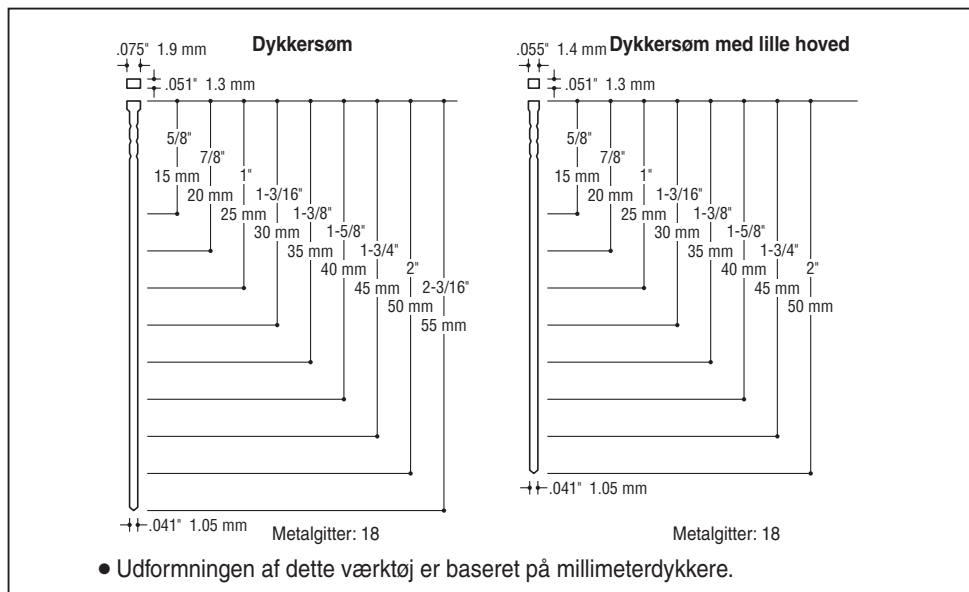

ANBEFALET DRIFTSTRYK:

10 til 23 bar Vælg lufttrykket inden for dette område for at opnå det bedste fastgørelsesresultat.

OVERSKRID IKKE 23 bar

4. TEKNISKE DATA

STØJ

A-vægtet lydeffektniveau ved enkelt hændelse

----- LWA, 1s, d 84,59 dB

A-vægtet ækvivalent lydtrykniveau på arbejdsstation

----- LpA, 1s, d 75,15 dB

Disse værdier er fastlagt og dokumenteret i henhold til EN12549: 1999.

5. ANVENDELSER

- * Dør- og vindueskarme
- * Krydsfiner, pyntelister og andre afslutningsarbejder indendørs
- * Montering af paneler og pyntelister
- * Undergulv
- * Samling af møbler, herunder skuffer, befæstelse af bagbeklædning, skjulte befæstelser og andre afslutningsarbejder
- * Samling af skabe

3. LUFTFORSYNING OG TILSLUTNINGER



ADVARSEL

Læs afsnittet ”SIKKERHEDSINSTRUKTIONER”.



UNDLAD BRUG AF ANDRE ENERGIKILDER END EN LUFTKOMPRESSOR

Værktøjet er konstrueret til at blive drevet af trykluft. Driv ikke værktøjet på nogen andre brændbare gasser (f.eks. ilt, acetylen osv.), da det medfører eksplosionsfare. Brug derfor under ingen omstændigheder andet end en luftkompressor til at drive værktøjet.

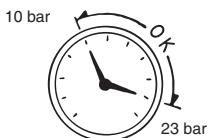

ARBEJD INDEN FOR DET KORREKTE LUFTTRYKSOMRÅDE

Dette værktøj er konstrueret til at fungere inden for et lufttryksområde på 10 til 23 bar.

Trykket skal justeres til den type arbejdsemne, der fastgøres. Værktøjet må aldrig bruges, hvis driftstrykket overstiger 23 bar.

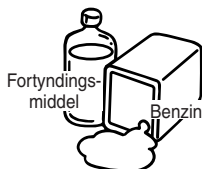

BENYT IKKE VÆRKTØJET I NÆRHEDEN AF BRANDFARLIGE STOFFER

Brug aldrig værktøjet i nærheden af brandfarlige stoffer (f.eks. fortyndingsmiddel, benzin osv.). Flygtige dampe fra disse stoffer kan blive suget ind i kompressoren og komprimeret sammen med luften, hvilket kan medføre en eksplosion.

BRUG IKKE EN FORKERT FITTING

Tilkoblingen på værktøjet må ikke holde trykket, når luftforsyningen frakobles. Hvis der bruges en forkert fitting, kan værktøjet forblive fyldt med luft efter frakobling og vil derfor kunne skyde et søm, selv efter at luften er frakoblet, hvilket kan forårsage personskade.



FRAKOBL LUFTFORSYNINGEN, OG TØM MAGASINET, NÅR VÆRKTØJET IKKE ER I BRUG

Afbryd altid luftforsyningen fra værktøjet, og tøm magasinet, når arbejdet er færdiggjort eller udskydes, når værktøjet er uden opsyn, når der flyttes til et andet arbejdssted, når værktøjet justeres, demonteres eller repareres, og når du fjerner et blokeret søm.

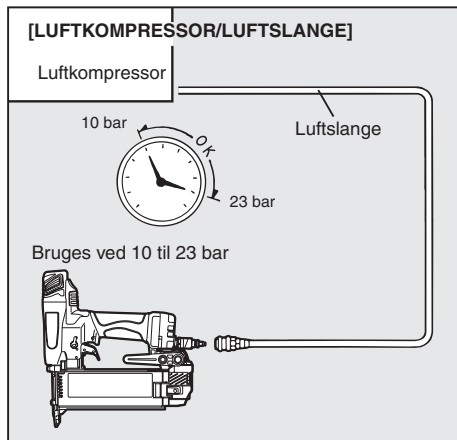

SØRG FOR AT ANVENDE EN SÆRLIG LUFTKOMPRESSOR OG LUFTSLANGE VED BRUG AF VÆRKTØJET.

For at forbedre ydeevnen er arbejdsstrykket indstillet højere end konventionelle sømpistoler. For at bruge værktøjet skal du have den særlige luftkompressor og luftslange (MAX PowerLite-kompressor og MAX PowerLite-slange). Brug af højtryksgas (f.eks. ilt, acetylen osv.) medfører unormal antændelse, hvilket kan medføre eksplosion. Brug kun den særlige luftkompressor og luftslange.

BEMÆRK:

Der kræves hyppig, men ikke overdreven smøring for at opnå den bedste ydeevne. Olie påfyldt gennem luftledningsforbindelsen smører de indvendige dele.

4. BETJENINGSINSTRUKTIONER

Læs afsnittet ”SIKKERHEDSINSTRUKTIONER”.

1. FØR BRUG

Kontrollér følgende inden betjening.

- 1 Bær sikkerhedsbriller.
- 2 Undlad at tilslutte luftforsyningen.
- 3 Kontrollér skruernes tilspænding.
- 4 Kontrollér, at kontaktarmen og aftrækkeren fungerer, hvis de bevæger sig jævnt.
- 5 Tilslut luftforsyningen.
- 6 Kontrollér for luftlækage. (Der må ikke lække luft fra værktøjet.)
- 7 Hold værktøjet uden at have fingeren på aftrækkeren, og tryk kontaktarmen mod arbejdsemnet. (Værktøjet må ikke fungere.)
- 8 Hold værktøjet med kontaktarmen væk fra arbejdsemnet, og tryk på aftrækkeren. (Værktøjet må ikke fungere.)
- 9 Afbryd luftforsyningen.



ADVARSEL



2. BRUG

Bær sikkerhedsbriller. Øjnene er altid i fare som følge af risikoen for, at udstødningsluften hvirvler støv op i ansigtet, eller at en fastspændingsanordning flyver af pga. forkert brug af værktøjet. Der skal af disse årsager altid bæres sikkerhedsbriller under brug af værktøjet.

Arbejdsgiveren og/eller brugeren skal sørge for, at der bæres passende øjenbeskyttelse. Udstyr til øjenbeskyttelse skal overholde kravene i direktiv 89/686/EØF fra 21. dec. 1989 (the American National Standards Institute, ANSI Z87.1) og beskytte både foran og i siderne.

Arbejdsgiveren er ansvarlig for at sikre, at den medarbejder, der betjener værktøjet, og det øvrige personale i arbejdsområdet bærer øjenbeskyttelse.

BEMÆRK: Briller uden afskærmning i siderne samt ansigtsværn yder ikke tilstrækkelig beskyttelse i sig selv.



ADVARSEL



Hold hænder og krop væk fra udløbsåbningen, når du skyder søm i, pga. faren for at ramme hænder eller krop ved et uheld.

INDFØRING AF SØM

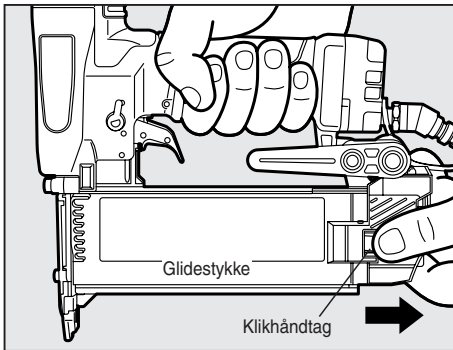

- 1 Skub til klikhåndtaget, og træk forsigtigt glidestykket så langt som muligt.

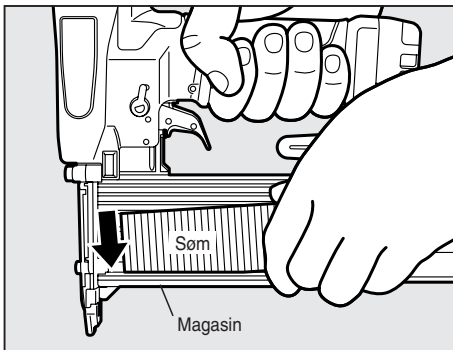

- 2 Indsæt sømmene i magasinet.
- 3 Skub glidestykket fremad, indtil det stopper.

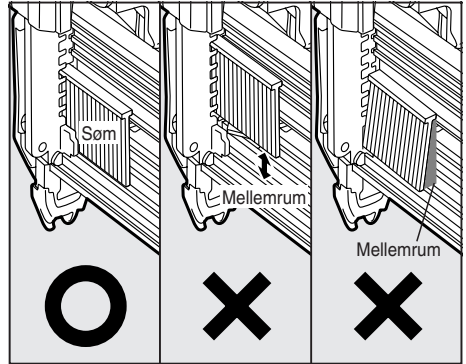

BEMÆRK:

Sørg for, at enden af sømmet kommer helt ind i bunden af magasinet.

TESTBETJENING

- 1 Justér lufttrykket til 10 bar, og tilslut luftforsyningen.
- 2 Tryk kontaktarmen mod arbejdsemnet uden at berøre aftrækkeren. Tryk på aftrækkeren. (Værktøjet skal skyde sømmet.)
- 3 Fjern værktøjet fra arbejdsemnet, og tryk på aftrækkeren. Tryk derefter kontaktarmen mod arbejdsemnet. (Værktøjet skal skyde sømmet.)
- 4 Justér lufttrykket så tæt som muligt på det lavest mulige i overensstemmelse med befæstelselementets længde samt arbejdsemnets hårdhed.

LUFTSLANGEFORBINDELSE

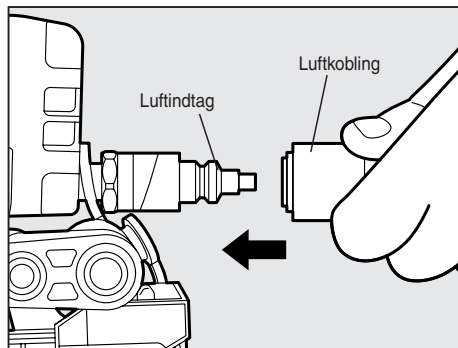

Sæt luftkoblingen og luftindtaget sammen.



ADVARSEL

Når luftkoblingen tilsluttes, må du ikke pege udløbsåbningen mod nogen som helst dele af kroppen eller mod en anden person, og du må ikke trykke på aftrækkeren.

MEKANISME TIL AFTRÆKKERLÅS

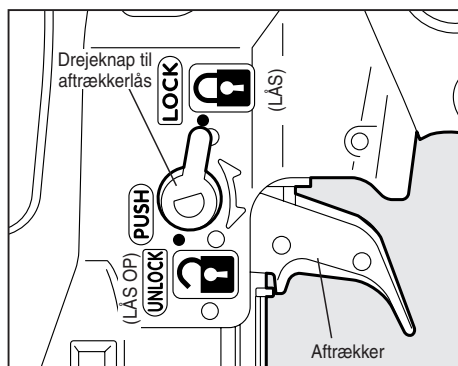

Værktøjet er udstyret med en aftrækkerlås mekanisme. Skub og drej aftrækkerlåsen (LOCK) til aftrækkerens ulåste position (UNLOCK), før du driver søm.

MODELIDENTIFIKATION

SEKVENTIEL UDLØSNING

Brugeren kan anvende enkeltskud (sekventiel udløsning) ved at holde værktøjet ind mod arbejdsområdet, før der trykkes på aftrækkeren. Det gør det nemmere at sømme mere præcist, eksempelvis ved rammer, skjult sømning og tremmekasser. Med enkeltskud kan brugeren sømme præcist uden risiko for at drive søm nr. 2 på tilbage-laget som beskrevet under "Kontaktudløsning". Værktøjet med enkeltskud har en sikkerhedsfordel, fordi det ikke utilsigtet driver et søm, hvis værktøjet berører arbejdsområdet eller andet, mens brugeren holder aftrækkeren inde.

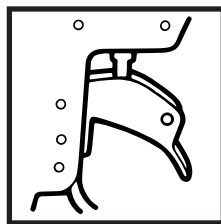

SEKVENTIEL UDLØSNING

Kendetegnet ved **ORANGE AFTRÆKKER**.

KONTAKTUDLØSNING (dette værktøj er ikke udstyret med kontaktudløsning)

Fælles for værktøjer med "kontaktudløsning" er, at brugeren skal berøre arbejdsområdet for at aktivere udløsermekanismen, mens aftrækkeren holdes inde, således at der skydes et søm i, hver gang arbejdsområdet berøres. Dette giver hurtig sømning på mange opgaver såsom beklædning, afdækninger og pallemontering.

Alle pneumatiske værktøjer slår tilbage, når befæstelselementer affyres. Værktøjet kan hoppe, hvorved udløseren udløses, og hvis værktøjet utilsigtet berører arbejdsfladen igen med aftrækkeren aktiveret (fingeren holder stadig aftrækkeren inde), vil der blive drevet et uønsket søm.

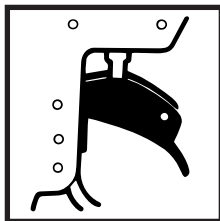
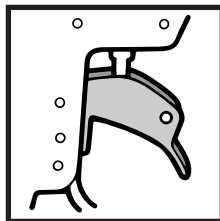
**KONTAKTUDLØSNING**Kendetegnet ved **SORT AFTRÆKKER**.**KONTAKTUDLØSNING MED MEKANISME TIL FOREBYGGELSE AF DOBBELT UDLØSNING**

(Patent i USA 5597106, patent i Storbritannien 2286790)

Kendetegnet ved **RØD AFTRÆKKER**.**IDRIVNING AF FASTGØRELSESELEMENTER****VÆLGER TIL TRYKMETODE (vippemekanisme for kontaktarm)**

Vippekontakten for kontaktarmen på dette værktøj kan bruges til at ændre kontaktarmens stilling.

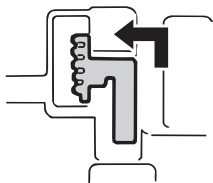
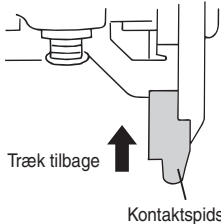
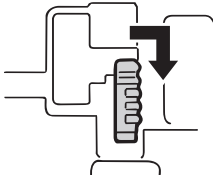
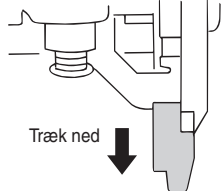
	Vippekontakt til kontaktarm	Spids på kontaktarm	Metode for sømaffyring
"Barely"-trykmetode		 Træk tilbage ↑ Kontaktspids	Ved kun at bruge en anelse kraft på at trykke kontaktarmen ind mod materialet ("barely") kan sømnet affyres ved bare at trykke på aftrækkeren. På den måde kan søm affyres præcist på det ønskede sted uden at skade materialet.
Skift til almindelig sekventiel udløsning.		 Træk ned ↓	Ved kun at trykke kontaktarmen let ind mod materialet kan sømnet affyres ved bare at trykke på aftrækkeren. Kontaktarmen spiller en dæmpende rolle, så værktøjet kan bruges på samme måde som tidligere værktøjer.

Fra fabrikken er værktøjet sat på trykmetoden "Barely".

**ADVARSEL**

I trykmetoden "barely" (kun en anelse kraft) bevæger kontaktarmen sig meget lidt, når der affyres søm.

Hold hænder og krop væk fra udløbsåbningen, når du skyder søm i, pga. faren for at ramme hænder eller krop ved et uheld.

ENKELTSKUD

Vil brugeren anvende enkeltskud, skal brugeren trykke kontaktarmen ind mod arbejdsfladen og trykke på aftrækkeren. Værktøjet kan ikke affyre søm nr. 2, før aftrækkeren slippes, og sømruellen kan køre frem.

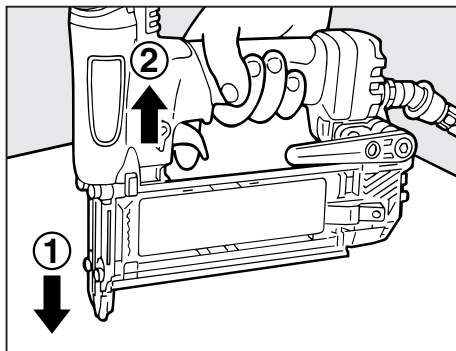

FREMANGSMÅDE

- ① Tryk kontaktarmen ned.
- ② Tryk på aftrækkeren.

BLOKERINGSMEKANISME

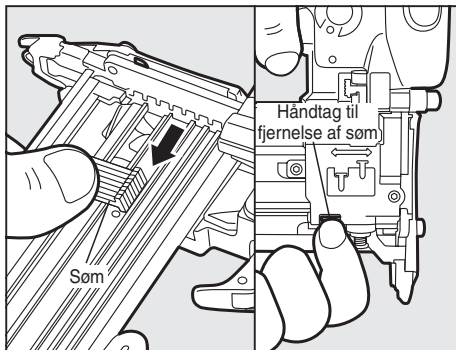

Blokeringsmekanismen forhindrer betjening af værktøjet, medmindre der er søm i magasinet. Giver brugeren besked om, at der skal genlades. Når du fjerner sømmene, skal du låse aftrækkeren og koble luftslangen fra. Fjern sømmet, mens du trykker på håndtaget til fjernelse af søm, og slip derefter håndtaget.



FORSIGTIG

Du må aldrig affyre søm, mens du trykker på håndtaget til fjernelse af søm, da det får sømmene til at sidde fast og ødelægge værktøjet.

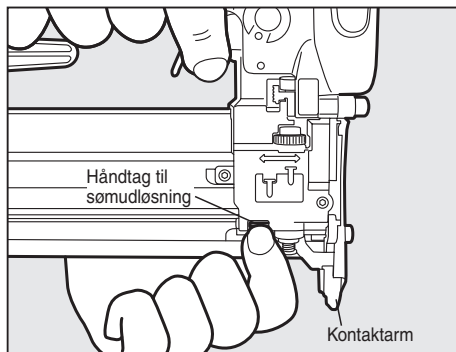

- ※ Dette værktøj er udstyret med en mekanisme, der forhindrer tom affyring, så kontaktarmen ikke bevæger sig, når der ikke er søm i værktøjet. For at kontrollere, at sikkerhedsudstyret virker, eller kontaktarmen bevæger sig, skal du udføre betjeningen, mens du trykker på håndtaget til fjernelse af søm for at udløse mekanismen, der forhindrer tom affyring.
- ※ Kontrollér betjeningen, når der ikke er søm i værktøjet.

JUSTERINGSKNAP FOR IDRIVNINGSDYBDE

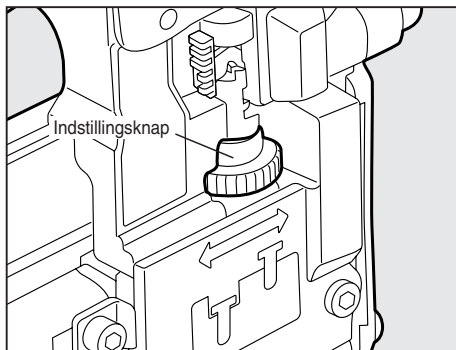

ADVARSEL

Afbryd **ALTID** luftforsyningen inden justering af indstillingsknappen.

- ① Sørg for, at lufttrykket er indstillet, og skyd et par søm ind i en repræsentativ materialeprøve for at finde ud af, om lufttrykket skal justeres.
- ② Hvis justering er nødvendig, skal luftforsyningen frakobles.

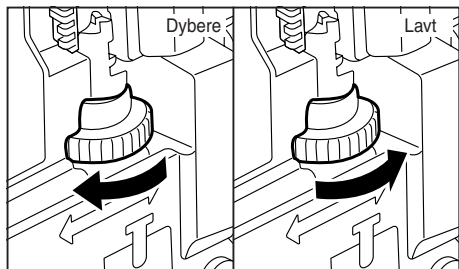

- ③ Se på figuren, hvordan indstillingsknappen skal drejes.
- ④ Tilslut luftforsyningen igen.

KONTAKTSPIDSEN

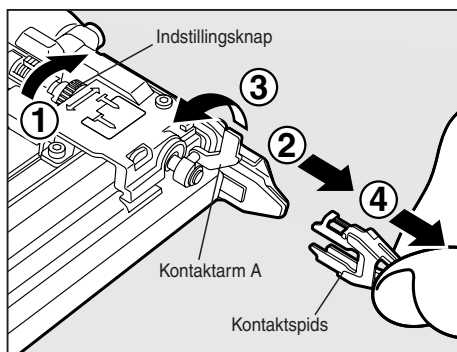

ADVARSEL

Afbryd **ALTID** luftforsyningen inden påsætning af kontaktspiden. Sæt kontaktspiden på toppen af kontaktarmen, når du skyder søm i blødt materiale.

- ① Lås aftrækkeren, og frakobl luftslangen.
- ② Fjern sømmene fra magasinet.
- ③ Stil indstillingsknappen dér, hvor sømmene stikker højest op (1).
- ④ Træk i kontaktspiden (2), løft kontaktarmen A (3), og fjern kontaktspiden (4).

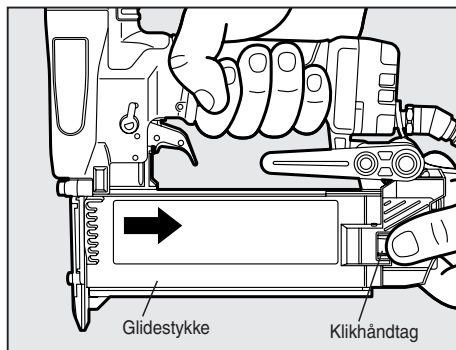

- ⑤ Træk glidestykket ud, mens du trykker på klikhåndtaget.

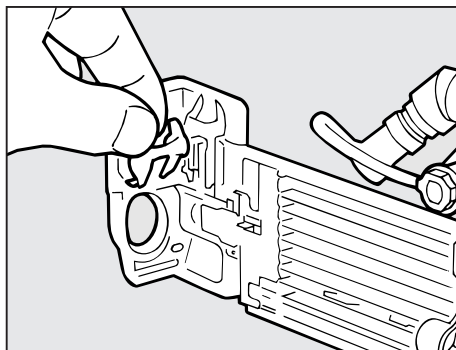

- ⑥ Fjern kontaktspiden, som ligger inde i den bageste del af glidestykket.

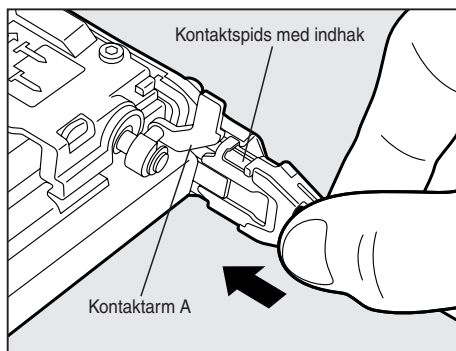

- ⑦ Hold den aftagede del af kontaktspiden med indhak på siden mod kontaktarm A, og sæt enheden ind i spidsen.

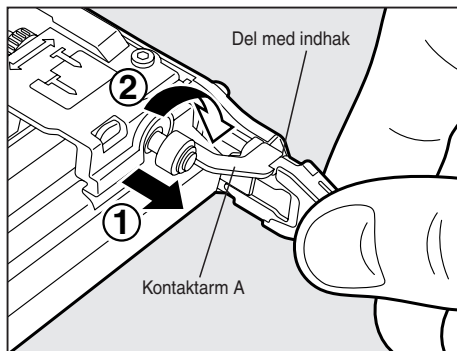

- ⑧ Træk i kontaktarm A (1), og indsæt den i den del af kontaktspiden, der har et indhak (2).

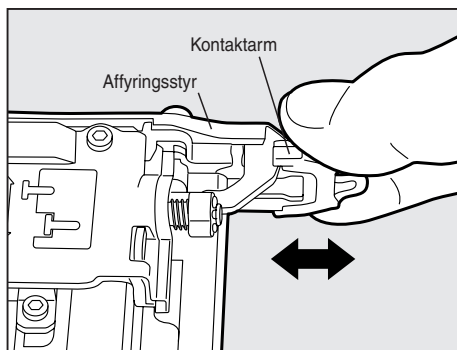

- ⑨ Tag fat i kontaktarmen, og bevæg den op og ned for at kontrollere, at den bevæger sig jævnt.

※ Kontrollér, at kontaktarm A er korrekt indsat i affyringsstyret.

FJERNELSE AF SØM, DER SIDDER FAST

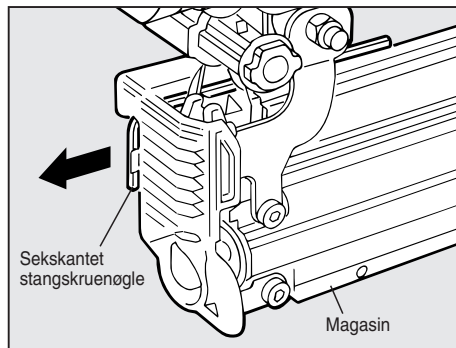

ADVARSEL

Afbryd **ALTID** luftforsyningen, inden du fjerner befæstelseselementer, der sidder fast.

- ① Fjern sømme fra magasinet.
- ② Træk den sekskantede stangskruenøgle ud af den bageste del af magasinet.

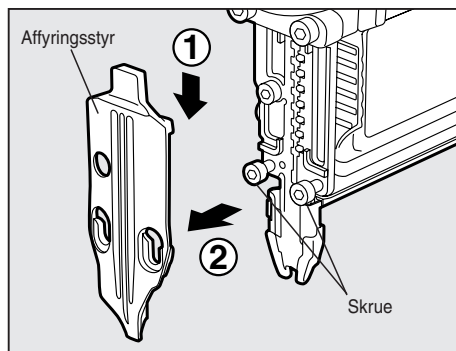

- ③ Løsn skruerne til affyringsstyret, forskyd affyringsstyret i retning af spidsen (1), og fjern det (2).
- ④ Fjern sømmet, der sidder fast.

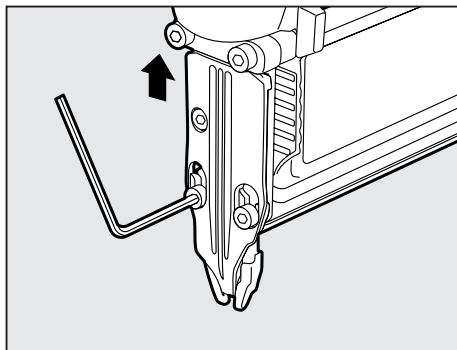

⑤ Monter affyringsstyret, og spænd skruerne.

※ I tilfælde af at affyringsstyret er vanskeligt at montere, skal skruerne fjernes helt inden montering af styret.

OM KROGEN

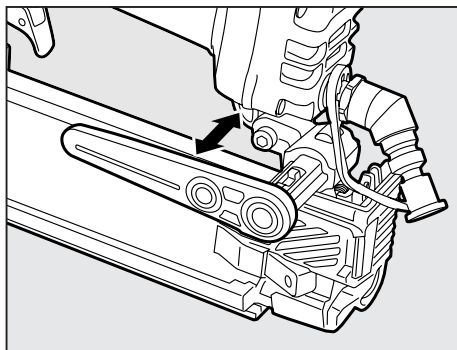

Krogens bredde kan ændres ved at skubbe krogen.

※ Før udstyret lægges i bæretasken, skal krogen gøres smallere.

SÅDAN ÆNDRES KROGENS RETNING

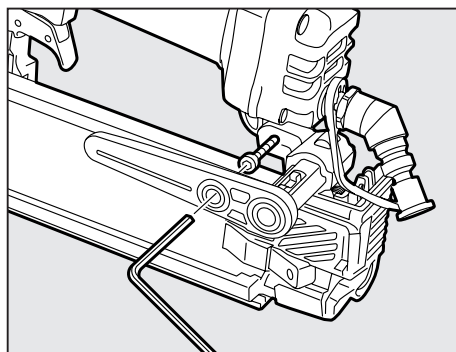

Krogen kan også monteres på højre side af hovedenheden.

① Fjern skruen med en sekskantet skruenøgle (4 mm).

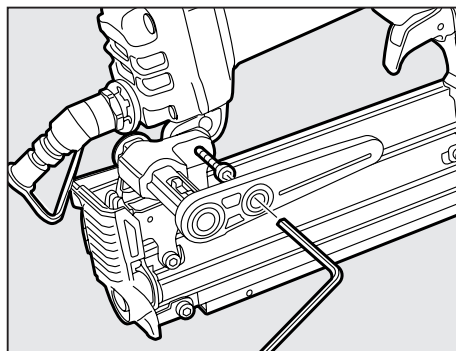

② Monter krogen på højre side af hovedenheden, sæt skruen i igen, og stram den.

5. VEDLIGEHOLDELSE

1 OM PRODUKTIONSÅR

Dette produkt er forsynet med produktionsnummeret på den nederste del af hovedstykkets greb. De første to cifre fra venstre i nummeret angiver produktionsåret.

(Eksempel)

0 8 8 2 6 0 3 5 D

↑
År 2008

2 SKYD IKKE MED SØMPISTOLEN, NÅR DEN ER TOM

3 BRUG DEN ANBEFALEDE OLIE

Brug velocite- eller turbineolie til at smøre værktøjet. Efter afslutning af brugen skal du tilføje 2 til 3 dråber olie i luftindtaget ved hjælp af oliesprøjten. (Anbefalet olie: ISO VG32)

4 EFTERSE OG VEDLIGEHOLD DAGLIGT ELLER FØR BRUG



ADVARSEL

Kobl luftforsyningen fra, og tøm magasinet ved eftersyn eller vedligeholdelse af værktøjet.

- (1) Tøm luftfilter og kompressor
- (2) Hold smørepiplen fyldt i luftsættet med 3 dele
- (3) Rens filterelementet i luftsættet med 3 dele
- (4) Spænd alle skruer
- (5) Sørg for, at kontaktarmen bevæger sig jævnt

6. OPBEVARING

- 1 Når værktøjet ikke er i brug i en længere periode, skal der påføres et tyndt lag smøremiddel på alle ståldele for at undgå rustdannelse.
- 2 Undlad at opbevare værktøjet i et koldt miljø. Opbevar værktøjet et lunt/varmt sted.
- 3 Når værktøjet ikke er i brug, skal det opbevares varmt og tørt. Hold den uden for børns rækkevidde.
- 4 Alle kvalitetsværktøjer kræver med tiden service eller udskiftning af dele grundet slitage ved normal brug.

7. FEJLFINDING OG REPARATIONER

Fejlfinding og/eller reparationer må kun udføres af distributører eller af andre specialister autoriseret af MAX CO., LTD.

HA55SF-ST

SPRÆNGTEGNING
OG LISTE MED
RESERVEDELE

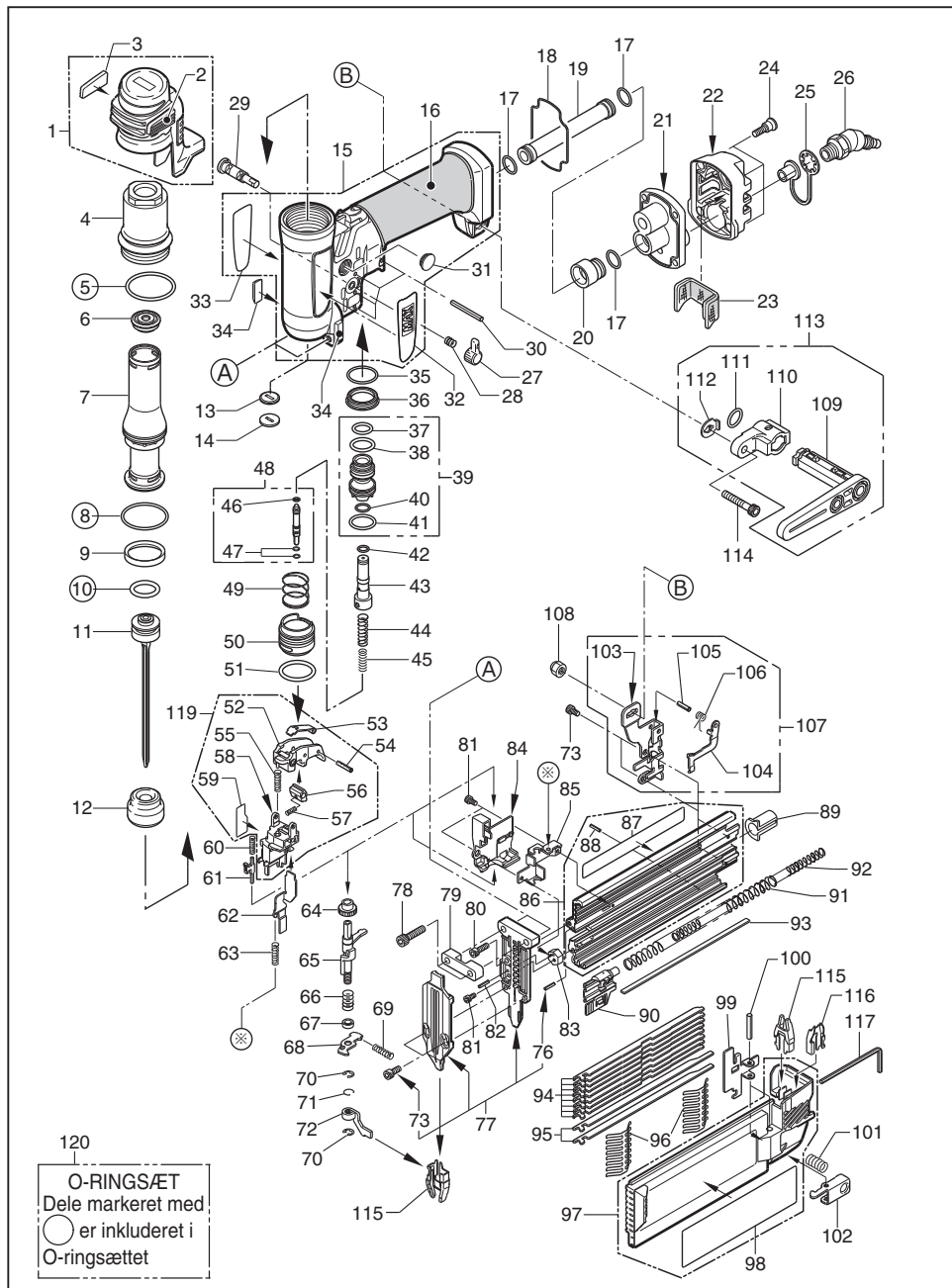

HA55SF-ST

GENSTAND NR.	DEL NR.	MATERIALE	DANSK
1	HA81035	Nylon, gummi	BESKYTTELSESGUMMI TIL CYLINDERDÆKSEL, MONTERINGSENHED
2	TA18437	Gummi	FAST GUMMI A
3	TA18438	Gummi	FAST GUMMI B
4	HA10174	Aluminium	CYLINDERHÆTTE
5	HH14907	Gummi	O-RING AS 568-026
6	HA10175	Uretan	STEMPELSTOPPER
7	HA11081	Aluminium	CYLINDER
8	HH19107	Gummi	O-RING 1A 2,4 X 26,8
9	FS13454	Gummi	LASEPAL
10	HH11818	Uretan	O-RING P16
11	HA70110	Aluminium, stål	HOVEDSTEMPELENHED
12	HA10182	Gummi	STØDFANGER
13	HA10848	Gummi	DYSE A
14	HA10849	Stål	DYSE B
15	HA81034	Magnesium, gummi	RAMMESAMLING
16	HA10971	Gummi	DÆKSEL TIL GREB
17	HH11124	Gummi	O-RING 1A P10
18	HA10170	Gummi	TÆTNING TIL ENDEHÆTTE
19	HA10973	Aluminium	RØR A
20	HA10974	Aluminium	RØR B
21	HA10975	Magnesium	ENDEHÆTTE
22	HA10173	Nylon	UDSTØDNINGSDÆKSEL
23	HA70002	Rustfrit stål, polyester	UDSTØDNINGSFILTERENHED
24	HA10199	Stål	SKRUE 4 X 13
25	HA10187	Vinylacetat	HÆTTE TIL ENDEPROP
26	TT05427	Stål	LUFTPROP H-FPM-S
27	CN35074	Nylon	DREJEKNAP TIL AFTRÆKKERLÅS
28	KK23507	Stål	TRYKFJEDER 3507
29	CN35075	Nylon	AFBRYDERLÅSEHÅNDTAG
30	FF21254	Stål	SPÆNDSTIFT 3 X 28
31	HA10976	Aluminium	BLINDPLADE
32	HA10776	Aluminium, polyuretan	LOGOFORSEGLING A
33	HA10777	Aluminium, polyuretan	LOGOFORSEGLING B
34	HA10210	Gummi	SKÆRM
35	HH19714	Gummi	O-RING 1A 1,5 X 20,5
36	HA10168	Aluminium	HOVEDVENTIL, HUS
37	HH11810	Uretan	O-RING P12
38	HH11812	Uretan	O-RING P 12,5
39	HA81063		HOVEDVENTIL, MONTERET ENHED
40	HH11113	Gummi	O-RING 1A P9
41	HH11106	Gummi	O-RING 1A P16
42	HH11130	Gummi	O-RING 1A P5
43	HA10850	Acetalplast	PILOTVENTIL
44	KK23985	Stål	TRYKFJEDER 3985
45	KK23986	Stål	TRYKFJEDER 3986
46	HH19748	Gummi	O-RING 1A 1,8 X 2,3
47	HH19214	Gummi	O-RING 1B 1,5 X 3
48	HA81026		UDLØSERVENTILSPINDELSAMLING
49	KK23842	Stål	TRYKFJEDER 3842
50	HA10978	Stål	HÆTTE TIL AFTRÆKKERVENTIL
51	HH11904	Gummi	O-RING 1A 1,95 X 21,6
52	CN36293	Acetalplast	AFTRÆKKER
53	HA10970	Stål	KONTAKTHÅNDTAG
54	FF22412	Rustfrit stål	SPÆNDSTIFT 3 X 12
55	KK23282	Stål	TRYKFJEDER 3282
56	TA18191	Stål	KONTAKTHÅNDTAG B
57	KK23957	Stål	TRYKFJEDER 3957
58	TA18450	Nylon	ARMGUIDE
59	TA18496	Polyetylentereftalat	FORSEGLING, TILSTANDSSKIFT

HA55SF-ST

GENSTAND NR.	DEL NR.	MATERIALE	DANSK
60	KK23960	Stål	TRYKFJEDER 3960
61	TA18204	Acetalplast	VIPPEKONTAKT
62	TA18453	Stål	ARM TIL TOMGANGSSTOP
63	KK23970	Stål	TRYKFJEDER 3970
64	TA18193	Acetalplast	JUSTERINGS DrejEjKNAP
65	TA70230	Stål	JUSTERINGSBOLTENHED
66	KK29006	Stål	TRYKFJEDER 9006
67	EE39180	Stål	SPÆND SKIVE 6,1 X 8,6 X 2
68	HA10841	Stål	HÅNDTAG TIL TOMGANGSSTOP
69	KK29007	Stål	TRYKFJEDER 9007
70	JJ10103	Stål	E-LÅSERING 3.2
71	KN10609	Stål	MØTRIKSTOPKLODS
72	HA10842	Stål	KONTAKTARM A
73	BB40448	Stål	SKRUE 4 X 6
74			
75			
76	FF31578	Rustfrit stål	PARALLEL PIND 1578
77	HA81067	Stål, rustfrit stål	AFFYRINGSSTYR, MONTERINGSENHED
78	BB40201	Stål	SKRUE 5 X 22
79	HA10808	Stål	AFFYRINGSSTYR A
80	BB40441	Stål	SKRUE 4X12
81	BB40824	Stål	SKRUE 3 X 6
82	FF21201	Stål	SPÆNDSTIFT 2,5 X 10
83	TA18448	Stål	KONTAKTBASE
84	TA18451	Nylon	ARMHÆTTE
85	TA70288	Stål	DÆKSELENHED
86	TA81118	Aluminium	MAGASINSAMLING
87	HA10942	Polyetylen tereftalat	FORSEGLING, KONTAKTSPIDSSKIFT
88	FF21202	Stål	SPÆNDSTIFT 3 X 6
89	HA10840	Nylon	FJEDERTALLERKEN
90	HA81062	Rustfrit stål, polyacetal, stål	SKUBBER, MONTERINGSENHED
91	KK23979	Stål	TRYKFJEDER 3979
92	KK23978	Stål	TRYKFJEDER 3978
93	HA10834	Rustfrit stål	STANG
94	HA10837	Rustfrit stål	HOLDESTANG
95	TA15091	Rustfrit stål	SKUBBERSTYR
96	TA16112	Stål	FLAD FJEDER
97	HA81032	Polycarbonat, polyetylen tereftalat	FORSEGLING TIL GLIDESTYKKE, MONTERINGSENHED
98	HA10941	Polyetylen tereftalat	ADVARSELSMÆRKAT
99	TA16113	Stål	OPLÅSNINGSPLADE
100	FF21229	Stål	SPÆNDSTIFT 3 X 20
101	KK23660	Stål	TRYKFJEDER 3660
102	TA16114	Stål	KLIKHÅNDTAG
103	HA10839	Stål	ENDEBØJLE
104	TA16110	Stål	SKUBBERKROG
105	FF21234	Stål	SPÆNDSTIFT 3 X 12
106	KK33251	Stål	TORSIONSFJEDER 3251
107	HA81016	Stål	ENDEBØJLE, MONTERINGSENHED
108	CC49411	Stål, nylon	MØTRIK M5
109	HA10845	Nylon	KROG B
110	HA10844	Nylon	KROG A
111	HH11223	Gummi	O-RING 1B P10A
112	HA10847	Stål	KROG C
113	HA81061	Nylon, stål, gummi	KROGSÆT TIL VARIABEL BREDDE
114	BB40460	Stål	SKRUE 5X28
115	HA70092	Stål, uretan	KONTAKTSPIDSENHED
116	HA10966	Stål	KONTAKTSPIDS F
117	TT15405	Stål	SEKSKANTET NØGLE
118	EE31121	Stål	SPÆND SKIVE 1 X 5

HA55SF-ST

GENSTAND NR.	DEL NR.	MATERIALE	DANSK
119	TA81114		ARMGUIDESÆT
120	HA81083		O-RINGSÆT

- Indholdet af denne manual kan ændres ifm. forbedringer uden forudgående varsel.

- Specifikationerne for og designet af produkterne i denne manual kan ændres uden forudgående varsel som følge af vores kontinuerlige stræben efter at øge kvaliteten af vores produkter.



MAX EUROPE GMBH

OSTSTRASSE 22, 40211
DÜSSELDORF, GERMANY
TEL: +49-211-9365300
FAX: +49-211-93653017

MAX EUROPE BV

Camerastraat 19
1322 BB Almere The Netherlands
Phone: +31-36-546-9699
FAX: +31-36-536-3985

www.max-ltd.co.jp/int/ (hjemmeside for det globale marked)

www.max-europe.com (EUROPÆISK websted)

★080514-00/01